

学生・求職者のみなさんへ



みえの働きやすい職場づくり 取組事例

令和6年度「みえの働き方改革推進企業」の取組より

学生・求職者のみなさんへ

「柔軟な働き方でプライベートを充実させられるのは、都会の企業」

「地方ではまだまだ男性育休がとりにくそう」

「地元では〇〇業が多いけど、女性は働きにくそう。資格も取ってないと入れない？」

・・・働く場所を考える時に、こんなイメージを持っていませんか？

そこで、三重県で働きやすい職場づくりを進めている

みえの働き方改革推進企業※の取組の一部をご紹介します。

実際の取組を知って先入観がなくなれば、新しい視点で企業探しができるかもしれません。

ほかにも、取組を進めている企業は三重県にまだまだあります。

三重県では今後も県内企業に好事例を広めていき、「働きやすい三重県」を目指します。

まずは、みなさんの「三重県で働く」イメージが少しでも変われば幸いです。

※「みえの働き方改革推進企業」とは？

三重県では、働き方を見直し、誰もが働きやすい職場環境づくりに向けて積極的に取り組む企業等を登録（認証）するとともに特に優れた取組を行っている企業を表彰し、その取組を他の企業にも広げています。取組の例として、DX化による業務効率化、休暇取得促進、柔軟な勤務体制（テレワーク等）の実施、育児・介護休業など法律の基準を上回る規程の設置などがあります。



■ 目次

紹介文では、「株式会社」を（株）、「一般財団法人」を（一財）、「社会福祉法人」を（社福）と表記しています

- ① 男性の育休取得を応援 P 1
- ② 女性が現場でも活躍 P 2
- ③ 従業員の健康や生活を大事にしている P 3
- ④ 自分のスタイルで働ける P 6
- ⑤ 従業員のスキルアップを応援 P 7
- ⑥ 従業員の希望を反映した（できる）福利厚生がある P 8
- ⑦ ユニークな従業員間コミュニケーションが行われている P 9
- もっと知りたい方へ P 10

① 男性の育休取得を応援

- 【建設業】独自の『パパ応援 BOOK』を作成。社内のwebアンケートを活用した「ママの本音」（取得推奨時期など）や休業日数に応じた収入シミュレーションなどを掲載。長期の休みが難しい部署でも1か月以上取得する男性が出てきている【（株）東産業／四日市市】

- 【製造業】独自の『男性育児休業ハンドブック』を作成。社長のメッセージ、取得可能期間や収入・社会保険料などについての分かりやすい説明、体験者インタビュー、男性育休取得の意義などを掲載。直近では取得率100%、平均取得期間は100日を超えている【三重電子（株）／明和町】

- 【製造業】社内報で育休取得者の紹介を定期的に行い、取得しやすい雰囲気を作っている。育児休業者職場復帰支援サービス（外部サービス）を活用し、育児休業中にオンライン講座でビジネススキルや子育てに関する知識の習得、24時間電話相談が可能。今年度の男性育休取得率は100%を目指している【（株）安永／伊賀市】



②女性が現場でも活躍

- 【学術研究、専門・技術サービス】ICT、建設環境、水環境、測量など様々な技術系の部署に女性が配属されている。学生時代に畑違いの学部出身であっても、入社してからの教育研修により、技術職として活躍できる。「ICT推進室」では、ドローンを使ったCGの完成予定動画の作成や地元説明会を女性2名が担っており、その技術が地域の方に喜ばれている〔(株)若鈴/津市〕



- 【建設業】「住環境事業部」をはじめ、女性が現場で活躍。女性だけの浄化槽の工事研修も実施し、現場経験30年以上の女性もいる。完成したばかりの女性用屋外トイレは、現場の女性の意見を盛り込んで自社の女性設計士が設計を行い、機能・デザインともにホテル並みの設備となっている〔(株)東産業/四日市市〕

- 【運輸業】営業所の所長が女性。大型免許取得費用の負担、初心者からの育成プログラムの整備、女性でも荷物を楽に積めるリフトの導入などを行い、ドライバーの2割が女性〔(株)中田商事/伊賀市〕



③ 従業員の健康や生活を大事にしている【1】

- 【製造業】健康維持／増進を目的として、医療、健康、運動などのメニューの中から、自分が利用したいものを選び、その費用を会社が支援する独自の「カフェテリアプラン」がある（健診結果とその対応により補助上限額が変動）
[四日市合成(株)／四日市市]

- 【運輸業】社員の健康を支援するため、全社員に対し法定項目以上の充実した定期健康診断を実施している。また、自社の保健師が各事業所の巡回またはオンラインで、健康診断後の面談や社員のメンタルヘルス支援を行っている [日本トランスシティ（株）／四日市市]

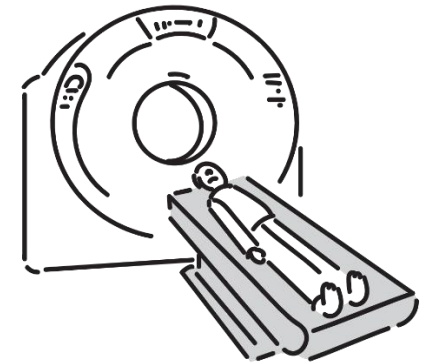

- 【製造業】メンタルヘルスにかかわる研修の実施や資格取得の推進（管理職登用の資格要件に「メンタルヘルス・マネジメント検定Ⅱ種」を活用）を行っている。また、インフルエンザワクチンの社内接種費用補助や、社員食堂でのヘルシーメニューの提供を行っている [井村屋グループ（株）／津市]

③ 従業員の健康や生活を大事にしている【2】

- 【製造業】年間休日を十分保障しながら、家族の看護・介護などに使える年次有給休暇積立制度や、特別有給休暇として「疾病休暇（三大疾病または不妊治療：年20日まで）」や男性を対象とした育児目的休暇（配偶者出産時：5日まで）を設けている〔（株）富士製作所／伊賀市〕

- 【建設業】年間休日を十分保障しながら、家族の看護・介護などに使える年次有給休暇積立制度や、育児目的休暇を設けている。また、人工透析で週3日の通院が必要な従業員は、テレワークとフレックス勤務を併用して働いている〔信藤建設（株）／四日市市〕

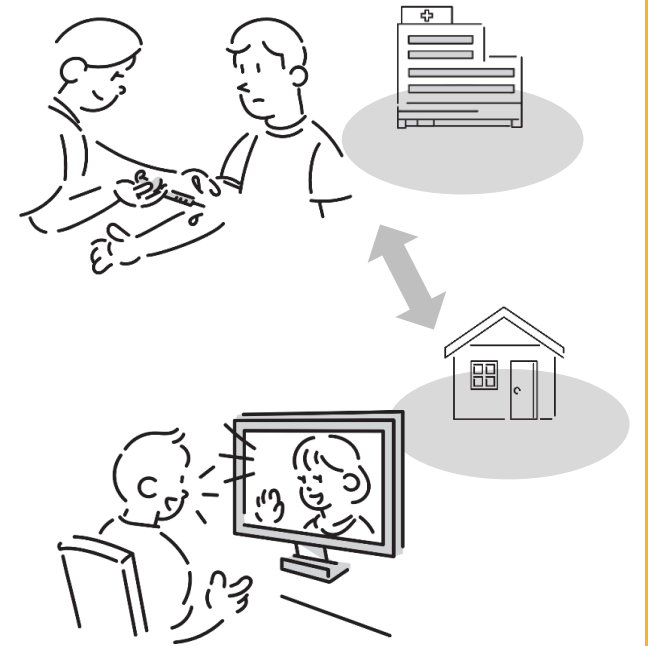

- 【建設業】生理休暇は一定日数が有給となっていて、妊娠後はつわりによる不調や妊婦検診でも利用できる〔（株）尾鍋組／松阪市〕

- 子の看護休暇、介護休暇を有給としている〔多数〕

③ 従業員の健康や生活を大事にしている【3】



- 【医療、福祉】妊婦検診は就業時間内に受診することができる。妊娠しながら働く従業員に毎月「妊婦生活支援手当」を、未成年または25歳までの浪人生・大学生の子を持つ従業員に毎月「子育て支援手当」を支給 [NPO法人HA-HA-HA/津市]



- 【建設業】育児休業は、従業員の希望があれば3歳まで延長でき、復帰後は必要な期間「育児短時間勤務制度」が使える（子どもが高校生の従業員にも利用されている）
[（株）東産業/四日市市]



- 【医療、福祉/製造業/運輸業/学術研究、専門・技術サービス】企業が運営する保育所または託児所がある

[（社福）アパティア福祉会/桑名市、井村屋グループ（株）/津市、（株）キタモリ/伊賀市、（一財）食品分析開発センターSUNATEC/四日市市、（株）中田商事/伊賀市]

④自分のスタイルで働ける



- 【医療、福祉】職員が自身の趣味や特技（例：編み物、工作、卓球、水泳）を自主的に業務（施設利用者との活動）に取り入れている。自分が楽しいと思うことを利用者と共にすることで、利用者の楽しみの幅が広がり、サービスの質の向上につながるとともに、職員が自分の役割を見いだせている〔（社福）四日市福祉会／四日市市〕

- 【製造業】勤務時間はスーパーフレックス制度を採用している。週5日のうち4日の勤務時間を増やし、残り1日を「0時間勤務」として実質休みを増やしている人も多い〔（株）安永／伊賀市〕



- 【製造業】フレキシブルな時差出勤制度（当日申請可能）、フレックス社員制度（自分で勤務時間が決められる）、フリーダム社員制度（会社専属の個人事業主として自由なスタイルで働ける）など、自由度が高い働き方の選択肢がある〔（株）ゴーリキ／伊勢市〕

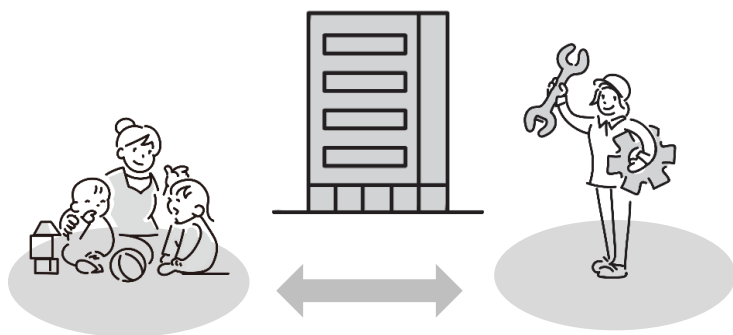

- 【運輸業】社内外で連携した多様なダブルワークが歓迎されている。（社内の例：朝は自社の保育部門で勤務、その後は運輸部門のリフト作業をする、社外との連携の例：①調理師免許を取得し、午前中は自社の保育部門の調理業務、午後からは協力会社のスーパーで勤務、②運輸部門とサッカー選手を両立）〔（株）中田商事／伊賀市〕

⑤ 従業員のスキルアップを応援

- 【製造業】社名に因んだ個人目標管理シート「MECシート」で10年後の職業人としてありたい姿（キャリアビジョン）を描き、そのキャリアビジョンを達成するための教育体制を整えている。「MECカレッジ」（企業内仮想大学）を設置し、社内インターンシップ制度や、既存業務で必要となる資格だけでなく、社会保険労務士や行政書士など幅広い資格に対する資格取得支援制度を設けている [三重電子（株）／明和町]

- 【製造業】担当業務に直結しない資格（例：カラーコーディネーター、ガーデニング）でも会社に何らか貢献できるものであれば就業時間内に学習ができる。 [（株）ゴーリキ／伊勢市]



- 【運輸業】通信教育「自己啓発講座」（年4回）で、業務に直接関わりのあるものから一般的なスキルまで約150のラインナップがあり、成績が一定の基準に達すれば受講料は全額会社負担となる。社内の昇格試験の受験要件として階層毎に必要な得点が定められており、会社が推奨する資格を取得または自己啓発講座を修了することで加点されるため、社員のスキルアップに繋がっている。また、社員のみならず派遣スタッフも業務の知識を身につけるためのe-ラーニングを就業時間内に受講できる。（通関、保税、情報セキュリティ、サステナビリティなど） [日本トランスシティ（株）／四日市市]



⑥ 従業員の希望を反映した（できる）福利厚生がある

- 【建設業】事務職の従業員には制服代として、オフィスで着用できる私服の購入費補助（半期1万円）を行っている
〔（株）尾鍋組／松阪市〕



- 【製造業】福利厚生の1つである「カフェテリアプラン」（補助制度）では、毎年付与されたポイント内で従業員の自己啓発およびプライベートの充実させるためのメニューを用意し、希望に応じたメニューが利用可能。《例：各種スキルアップ、旅行費用補助、育児・介護、スポーツジム、グルメサポート、身だしなみ費用》〔ユニテッド・セミコンダクター・ジャパン（株）／桑名市〕

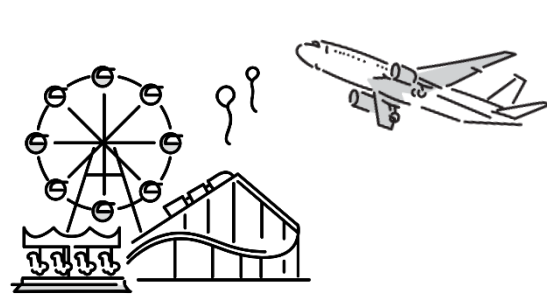

- 【建設業】あえて週の真ん中の「火曜日～木曜日」を連続休暇とする特別有給休暇制度「TWT休暇」は、取得した従業員からは、宿泊施設等の料金がおさえられ、混雑も避けられて満足度の高い休日を過ごせたと好評〔（株）世古工務店／鈴鹿市〕

- 【情報通信業】任意の時期に設定できる連続3日の特別有給休暇制度「バケーション休暇」は、年次有給休暇や会社休日と合わせて大型連休としても活用されている。また、各事業所に1台ずつ無料で利用できるコーヒーサーバーを設置〔（株）松阪電子計算センター／松阪市〕

⑦ユニークな従業員間コミュニケーションが行われている

- 【建設業】スポーツ、文化的活動、アミューズメント施設の利用等、従業員間の交流に対して助成を行う「グッドリレーションシップ制度」がある。また、業務において従業員が模範となる従業員に対して感謝・賞賛の意をカードで贈る「グッドアクション制度」は、贈られた側と贈った側の双方を讃える仕組み〔(株)世古工務店/鈴鹿市〕



- 【学術研究、専門・技術サービス】組織を横断した「CFT（クロス・ファンクショナル・チーム）活動」を行っている。（例：「TEAM HAPPINESS」職員の幸せを実現するための職場環境改善活動として、働き方やコミュニケーションの活性化に関するアイデアを出し合い、イベント開催や制度導入に向けて提案するチーム）〔(一財)食品分析開発センターSUNATEC/四日市市〕

- 【情報通信業】ハンドメイドや“ゆる登山”など、社内公式サークルとその活動に対する助成金制度がある。また、本社のお茶室を利用した社内茶道部で経営者等との交流が行われている〔(株)松阪電子計算センター/松阪市〕

- 【製造業】社内で部署や勤続年数を超えた「プチコミュニケーション活動」がある。所属部署や勤続年数にかかわらず4名程度の班を構成し、1年間ともに活動。仕事の悩み、プライベートなどいろいろな話や相談ができる。活動は年2回の食事会や自分たちで計画をする旅行（海外または国内）があり、会社がサポート（費用負担）している〔万協製薬(株)/多気町〕



もっと知りたい方へ

「みえの働き方改革推進企業」は、令和7年1月現在で358社登録されています。
その他の登録企業や、表彰企業の取組を知りたい方はホームページをご覧ください。

■ 「みえの働き方改革推進企業」登録・表彰制度

<https://www.pref.mie.lg.jp/oshigoto/47388012926.html>



その他 様々な視点で探す、三重県の魅力的な企業

■ 「三重とこわか健康経営カンパニー」殿堂入り企業、表彰企業

https://www.pref.mie.lg.jp/KENKOT/HP/m0068900198_00002.htm



■ 「三重のサステナブル経営アワード」表彰企業

<https://www.pref.mie.lg.jp/SHINSAN/HP/m0143000272.htm>



■ 「みえの企業まるわかりNAVI」

<https://www.oshigoto.pref.mie.lg.jp/kigyonavi/>

